

# Ugelli rotanti Rotating spray nozzles

## TURBOCIP - TURBO 2L

### CARATTERISTICHE DI SPRUZZO

Questi ugelli rotanti producono, attraverso due orifizi a fessura, due getti principali a lama in direzioni opposte. Mediante la loro testa rotante a 360°, messa in moto dalla pressione del liquido da spruzzare, provvedono all'intera copertura interna di contenitori con un getto a sfera. Per un ottimo ed efficace funzionamento richiedono una pressione d'esercizio compresa tra 2 e 10 bar. La velocità di rotazione della testa è direttamente proporzionale alla pressione usata.

### COSTRUZIONE

Il modello TURBOCIP ha attacchi da 1/2" e da 3/4" con filettatura femmina Gas cilindrica (BSPP - UNI 338) ed è costituito da diversi pezzi con doppia pista di sfere per garantire la perfetta rotazione in qualsiasi posizione venga montato. Oltre ai due orifizi principali con getto a lama, la testa rotante ha altri due orifizi contrapposti e un terzo vicino al bordo superiore che producono dei getti rettilinei. Le due misure del TURBOCIP possono passare, rispettivamente, attraverso fori da 40 mm e da 45 mm e possono garantire una completa pulizia interna di contenitori o cisterne aventi diametro di circa 3 metri. Oltre alla normale copertura a 360° possono essere costruiti con copertura parziale come 180° superiore, 180° inferiore e altre coperture su specifica richiesta. Le versioni con attacco a clip e a saldare vengono fornite su specifica richiesta. La versione TURBO 2L è anch'essa costituita da diversi pezzi con attacco femmina da 1/4" e filettatura Gas cilindrica (BSPP - UNI 338) ed è particolarmente adatta per la pulizia interna di piccoli contenitori con diametro interno di circa un metro e con accessibilità difficoltosa. Possono passare attraverso fori di 26 mm di diametro.

### MATERIALI STANDARD

Sia il modello TURBOCIP che il TURBO 2L sono interamente costruiti in acciaio inox AISI 316 per garantire la massima durata e un alto livello di resistenza contro gli acidi, solventi e detersivi.

### APPLICAZIONI TIPICHE

Pulizia o lavaggio interno di contenitori o cisterne mediante l'uso di acqua o di soluzioni chimiche. Vengono utilizzati nell'industria chimica, alimentare, casearia, delle bevande, della birra, ecc.

### SPRAY CHARACTERISTICS

These have two slotted orifices which display two flat spray projections in opposed directions and thanks to their 360° spray head rotation, set in motion by the same washing liquid, they provide a complete spherical spray coverage over the entire internal wall-surface of tanks. They require an operating pressure-range from 2 to 10 bars for a good technical performance. The rotation speed is directly proportional to the operating pressure.

### CONSTRUCTION

The TURBOCIP model with its respective female Gas parallel (BSPP - UNI 338) pipe connection sizes of 1/2" and 3/4" is a multi-pieces unit with double ball bearing to allow rotation in whatever position it is mounted. Apart from its two flat spray projection slotted orifices, the rotating spray head bears two more lateral orifices in opposed directions as well as a third smaller orifice next to the spray head rim, all of which produce solid-stream needle-like projections. The two TURBOCIP model sizes, thus the small-size nozzle type with a minimum tank-hole diameter of 40 mm and the big size nozzle type with a minimum tank-hole diameter of 45 mm, guarantee a good and complete internal washing of tanks with slightly more than three-metre diameter. Apart from the standard 360° spray coverage, the turbocip model can be designed to offer other such particular semi-spherical spray coverages as 180° up or 180° down, as well as other spray coverage peculiarities conditioned by the need to make specific request. Both clip-on and weldable models are obtainable under special request. The TURBO 2L versions which are also multi-pieces units with female Gas parallel (BSPP - UNI 338) 1/4" pipe connection size, are most commonly suitable for internal spherical washing of relatively smaller-size tanks, having about one-metre diameter and especially with very little passages which make internal accessibility quite difficult. Their minimum tank-hole diameter should be 26 mm.

### STANDARD MATERIALS

All nozzles are completely manufactured with stainless steel AISI 316 to guarantee extended durability and high-level resistance against acids, solvents and detergents.

### TYPICAL APPLICATIONS

Internal barrel and tank washings by using water or chemical solutions, industrial chemical processes, food processing industries, dairy processing industries, drink industries, beer processing in breweries, etc.

### Tabella delle portate - Capacity chart

Ugello - Nozzle			Larghezza fessura Width of slot	Pressione - Pressure (Bar)																
Attacco femm. Fem. pipe conn.	Tipo Type	Codice Code		2	2,5	3	3,5	4	4,5	5	5,5	6	6,5	7	7,5	8	8,5	9	9,5	10
				Portata - Capacity (l/min)																
1/2" 3/4"	TURBOCIP	50	1,2	40,82	45,64	50,00	54,01	57,74	61,24	64,55	67,70	70,71	73,60	76,38	79,06	81,65	84,16	86,60	88,98	91,29
		60	1,5	48,99	54,77	60,00	64,81	69,28	73,48	77,46	81,24	84,85	88,32	91,65	94,87	97,98	101,00	103,92	106,77	109,54
		75	2	61,24	68,47	75,00	81,01	86,60	91,86	96,82	101,55	106,07	110,40	114,56	118,59	122,47	126,24	129,90	133,46	136,93
1/4"	TURBO2L	17	1,8	5,25	5,87	6,44	6,95	7,43	7,88	8,31	8,71	9,10	9,47	9,83	10,17	10,51	10,83	11,15	11,45	11,75

### Per ordinare - To order

Specificare: - Specify:

3/4"	TURBOCIP	75	SS316	=	3/4TURBO75SS316
Attacco femmina Pipe connection	Tipo Type	Codice Code	Materiale* Material*		Esempio Example

\* Vedi Pag. 3 - See page 3 for list

### Dimensioni massimo ingombro Maximum dimensions

Attacco femmina Female pipe connection	Ugello tipo- Nozzle type			
	TURBO 2L		TURBOCIP	
	A mm	B mm	A mm	B mm
1/4"	47	22 hex		
1/2"			80	36 dia
3/4"			90	42 dia

### Tipi - Types

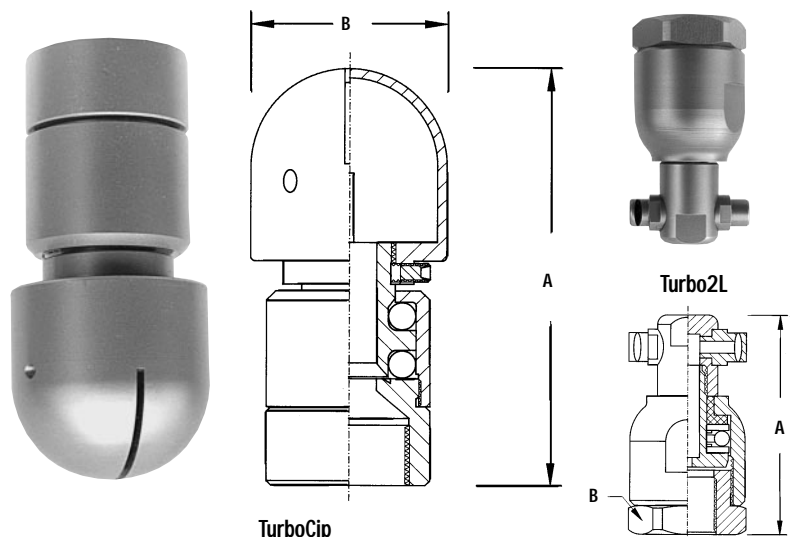

# Ugelli rotanti

## Rotating spray nozzles

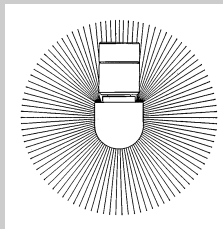

TURBOCIP - TURBO 2L

### Schema d'installazione - Installation layout

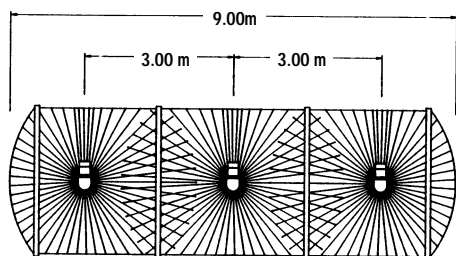

### Particolari forme di copertura - Particular spray coverages

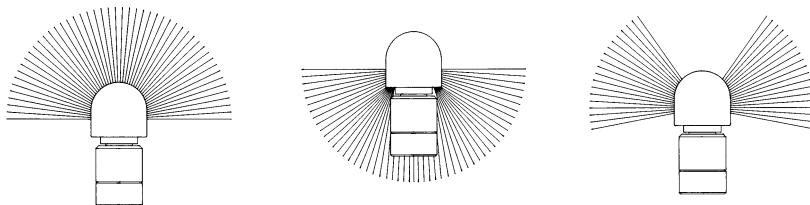

### Costruzioni speciali - Specially made nozzles



### Raccordo speciale a saldare - Special welding fitting

